

LED Fog Lamp Kit

LEDフォグランプキット No.MND0190

取付・取扱説明書

AutoExe
A New Driving Sensation

株式会社オートエクゼ

〒135-0051 東京都江東区枝川2-15-8
TEL 03-6458-7251 FAX 03-6458-7261

この度は、オートエクゼ LEDフォグランプキットをお買い上げいただき誠にありがとうございます。本書は、当製品を車両に組付ける前に行う作業、組付ける時の注意点が記載してあります。作業を行う前に必ずご一読いただき、お取付けの際には本書に従って作業を進めていただくようお願いいたします。また作業終了時には本書を必ずお客様にお渡しください。

ご注意 ※当製品の装着に際し、以下の注意事項を厳守してください。

1. 本書に記載する説明にしたがって装着を行ってください。本書に記載する以外で、当製品の取付け上やむを得ない場合を除く製品の加工・改造・分解および、車両の改造は絶対に行わないでください。
2. 当製品の通常の取付けに関しては、法律に定める自動車分解整備の項目に該当するものではありませんが、作業の方々は自動車整備を専門に3年以上経験をされている方、または当該経験者の監督下で作業が可能な方を原則とします。
3. 純正部品の取外し・取付け作業は、マツダ(株)発行の整備解説書を参照して作業を行ってください。
4. 当製品の装着は、下記に記す適合車種欄に記載する車両にのみ行ってください。
5. 作業を行う前に必ず手順に従ってバッテリーのマイナスターミナルを切離してください。
6. 車両や車両部品に傷や汚れ等がつかないように、保護カバーや保護テープ等を使用して作業を行ってください。
7. コネクタを取扱う時、切離し・接続などはコネクタ本体を持ち確実に行ってください。
8. 無理な力でハーネスに負荷をかけないでください。
9. 製品の浮きや剥がれ防止のため、両面テープ着着時は十分に圧着してください。また、取付作業後24時間以内に洗車や雨天走行は絶対に行わないでください。
10. 部品を取扱う時は、必ずマット等を使用し、紛失することのないように注意して作業を行ってください。
11. 作業内容に準ずる作業を行い、それに伴った寸法の工具を使用して確実に作業を行ってください。取外した部品等はキズが付かないように保護シートを準備し、シートの上に置いてください。

適合車種

ロードスター (ND5RC) 弊社製フロントスポイラー付車(部品番号:MND2100)

シンボルマークの意味



アドバイス お車のために守って頂きたいこと。守らないと損害または事故につながる恐れがあります。

注意 安全のために必ず守って頂きたいこと。守らないと損害または事故につながる恐れがあります。

構成部品

No.	部品名称	数量	No.	部品名称	数量
①	LEDフォグランプ	2	⑩	ワッシャー (M6:小)	2
②	コントロールユニット (黒)	2	⑪	樹脂ワッシャー (薄)	4
③	メインハーネス	1	⑫	樹脂ワッシャー (厚)	2
④	スイッチハーネス	1	⑬	ナイロンセルロックナット (M6)	2
⑤	リレー	1	⑭	カラー	6
⑥	スイッチ	1	⑮	スプリング	2
⑦	ブラケット	2	⑯	ワッシャーボルト (M5×14)	2
⑧	六角ボルト (M6×35)	2	⑰	フランジナット (M5)	2
⑨	ワッシャーボルト (M6×12)	4	⑱	ワッシャー (M6:大)	2
⑩	ワッシャー (M6:小)	2	⑲	両面テープ	1
⑪	樹脂ワッシャー (薄)	4	⑳	ワッシャーボルト (M6×16)	1
⑫	樹脂ワッシャー (厚)	2	㉑	エレクトロタップ (赤)	1
⑬	ナイロンセルロックナット (M6)	2	㉒	ハーネスバンド	35
⑭	カラー	6	㉓	ウレタンシート (灰)	2
⑮	スプリング	2	㉔	トラスボルト (M6×12)	8
⑯	ワッシャーボルト (M5×14)	2	㉕	フランジナット (M6)	8
⑰	フランジナット (M5)	2	㉖	ステッカー	1
⑱	ワッシャー (M6:大)	2	㉗	ブラケットC (左)	1
⑲	両面テープ	1	㉘	ブラケットC (右)	1
⑳	ワッシャーボルト (M6×16)	1	㉙	PACプライマー	1
㉑	エレクトロタップ (赤)	1	㉚	取付・取扱説明書	1
㉒	ハーネスバンド	35			
㉓	ウレタンシート (灰)	2			
㉔	トラスボルト (M6×12)	8			
㉕	フランジナット (M6)	8			
㉖	ステッカー	1			
㉗	ブラケットC (左)	1			
㉘	ブラケットC (右)	1			
㉙	PACプライマー	1			
取付・取扱説明書		1			

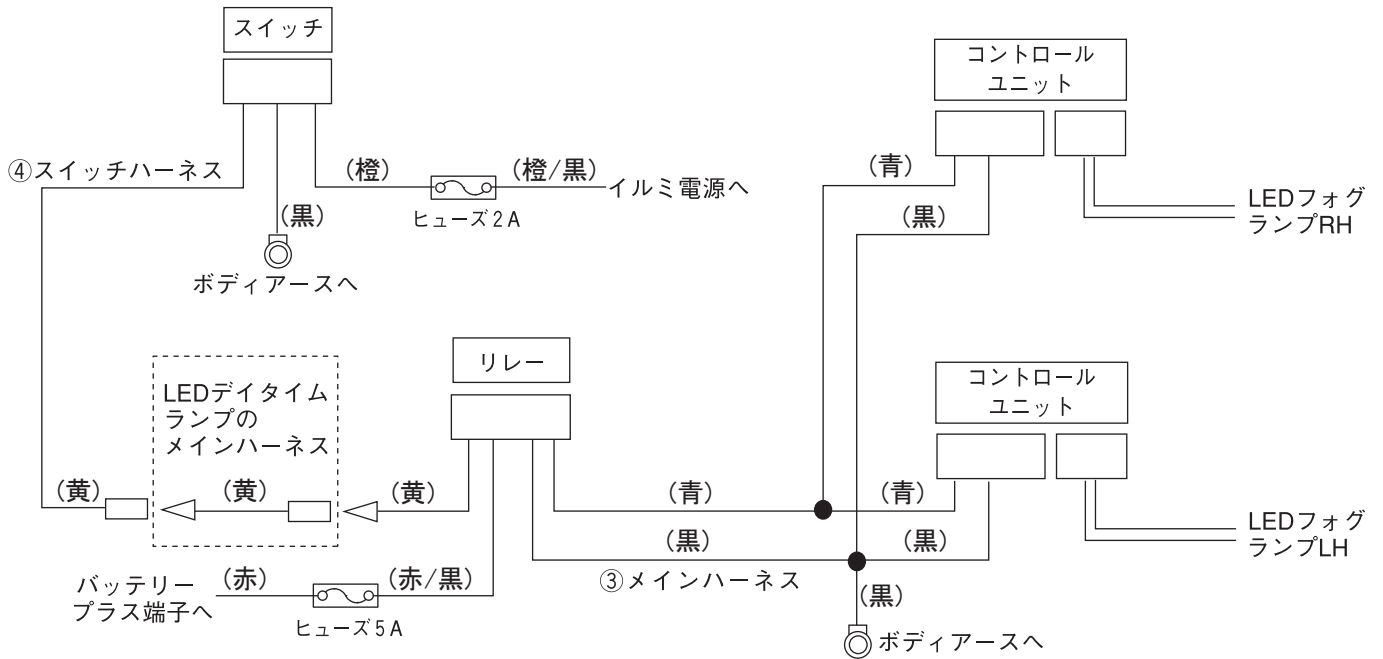

装着手順

■ フロントスポイラーの開口作業

- 1) 図を参照し、ケガキ線を基準にフロントスポイラーのフォグランプ取付部を切除加工し、ランプホールを開口させます。
 ※ スポイラーの開口作業は、フォグランプを後付けする場合を除き、塗装前に行ってください。
 ※ 左右共、同様に作業を行ってください。

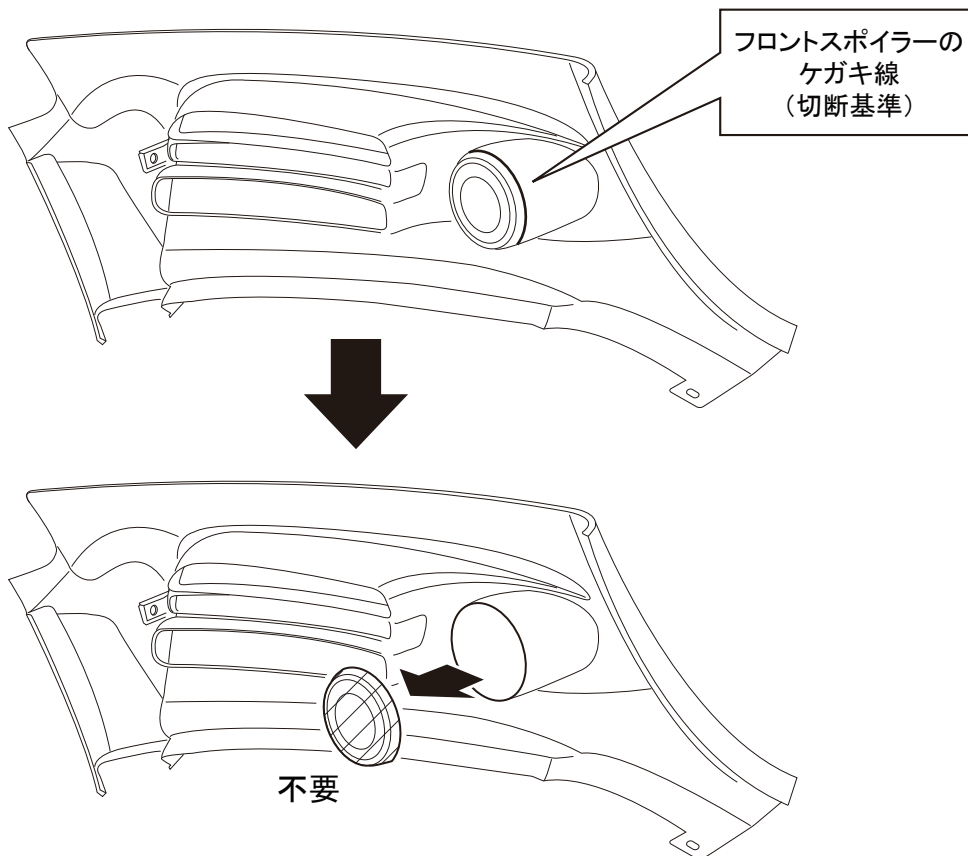

⚠ 穴開け加工時の注意

- 1) スポイラーの開口作業は、フォグランプを後付けする場合を除き、塗装前に行ってください。
- 2) ABS樹脂の素材の特性上、切断器具によっては切断面が溶ける性質があります。
 切断面をきれいに仕上げるには、切断基準の手前で一度切断し、ケガキ線までヤスリで仕上げる方法をお勧めいたします。

■準備作業

- 1) 車両を水平で安全な場所に停車し、パーキングブレーキを引き、セレクターレバーをPレンジまたはニュートラルにします。
- 2) バッテリー(-)ケーブルに取付けられている、電流センサーのコネクターを切離します。
- 3) バッテリー(-)端子を切離します。
- 4) フロントバンパーとマッドガード(助手席側)を取外します。
- 5) フロントスポイラーの取付・取扱説明書に従い、フロントバンパーにフロントスポイラーを取付けます。
 ※既にフロントスポイラーは装着している車両へLEDフォグランプを後付けする場合は、フロントバンパーを車両から取外し、フロントスポイラー裏面のフォグランプ取付部を切除加工します。詳細はフロントスポイラーの取付・取扱説明書を併せてご確認ください。

■LEDフォグランプの組み立て

1. 下図を参照し、LEDフォグランプを組立て、②ハーネスバンドを使用してフォグランプハーネスの余長処理を行います。
 ※フォグランプ、ブラケットに左右の方向性はありません。同じものを2セット組立てます。

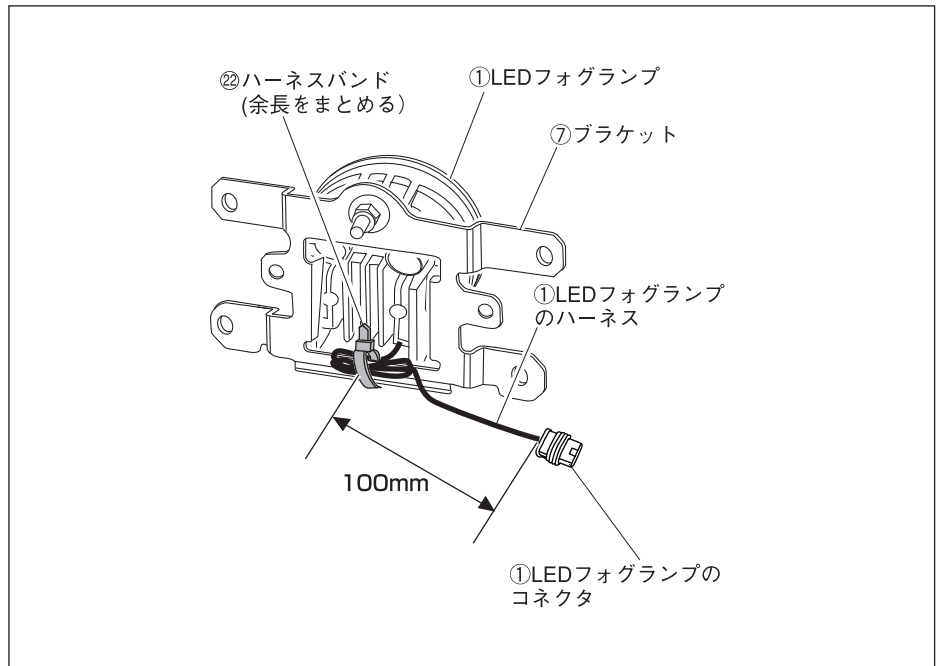
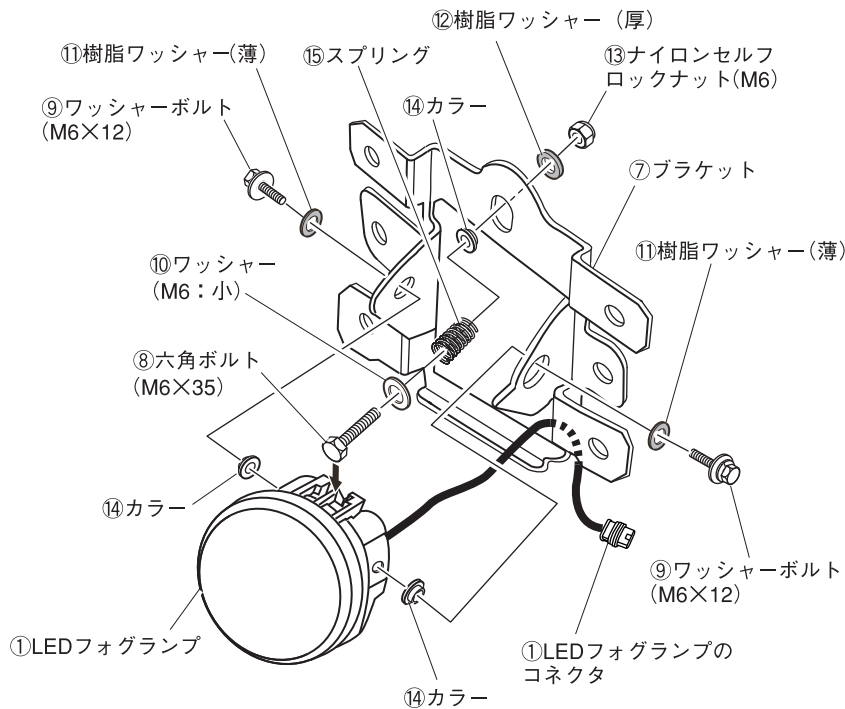

■メインハーネスの接続(エンジンルーム内)

11. エンジンルーム内に③メインハーネスを取廻し、③メインハーネスのギボシ端子(オス)をLEDデイタイムランプのメインハーネスにあるギボシ端子(メス)に接続します。※フォグランプを後付けする場合、ギボシ端子(メス)は、LEDデイタイムランプのメインハーネスにビニールテープで固定されています。
12. ③メインハーネスの丸端子(赤色線、ヒューズ付き)を車両側ハーネスなどに沿うように取廻し、バッテリーのプラス端子に接続します。

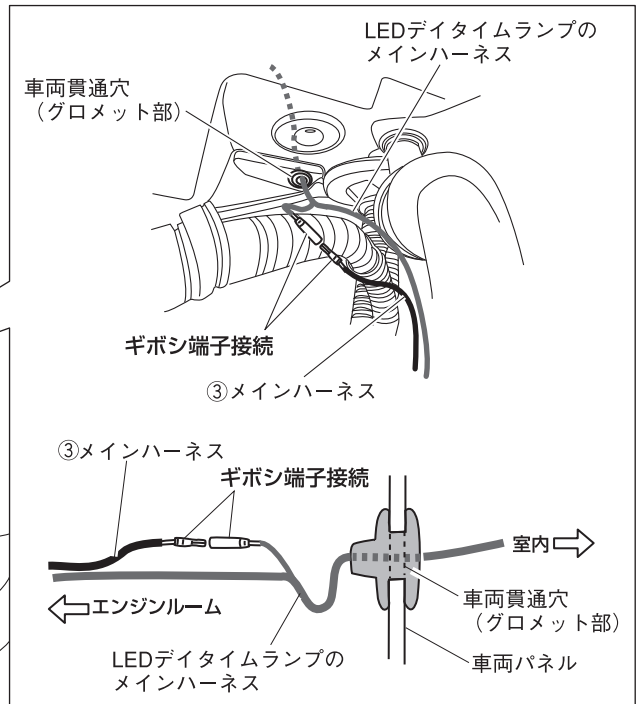
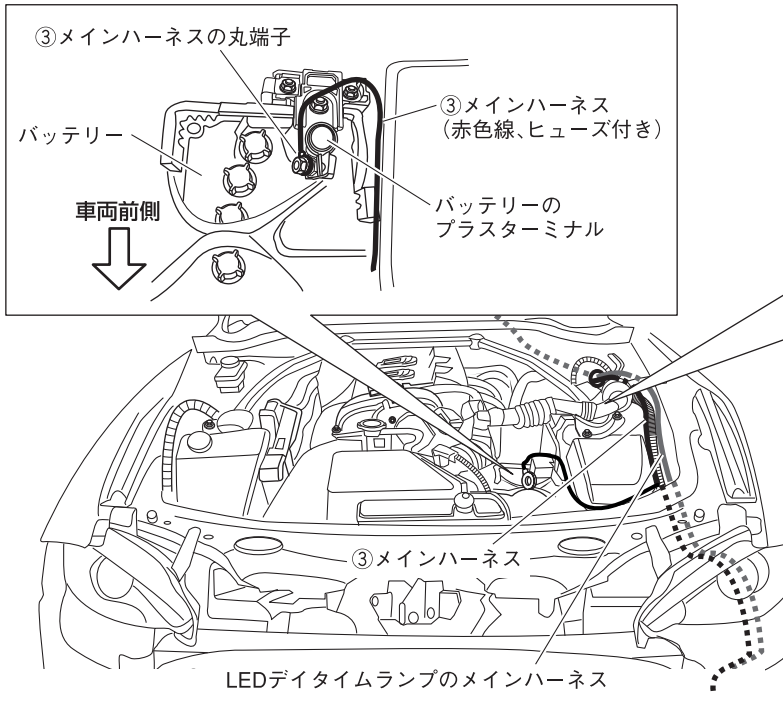

■メインハーネスの固定(前側)

13. ③メインハーネスを周辺部品などに②ハーネスバンドで固定します。

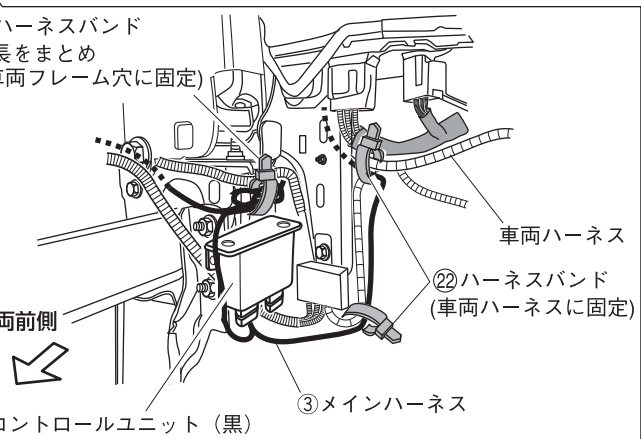
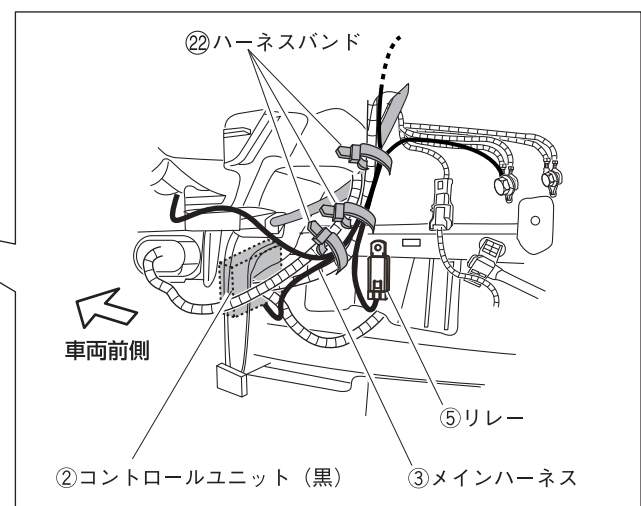
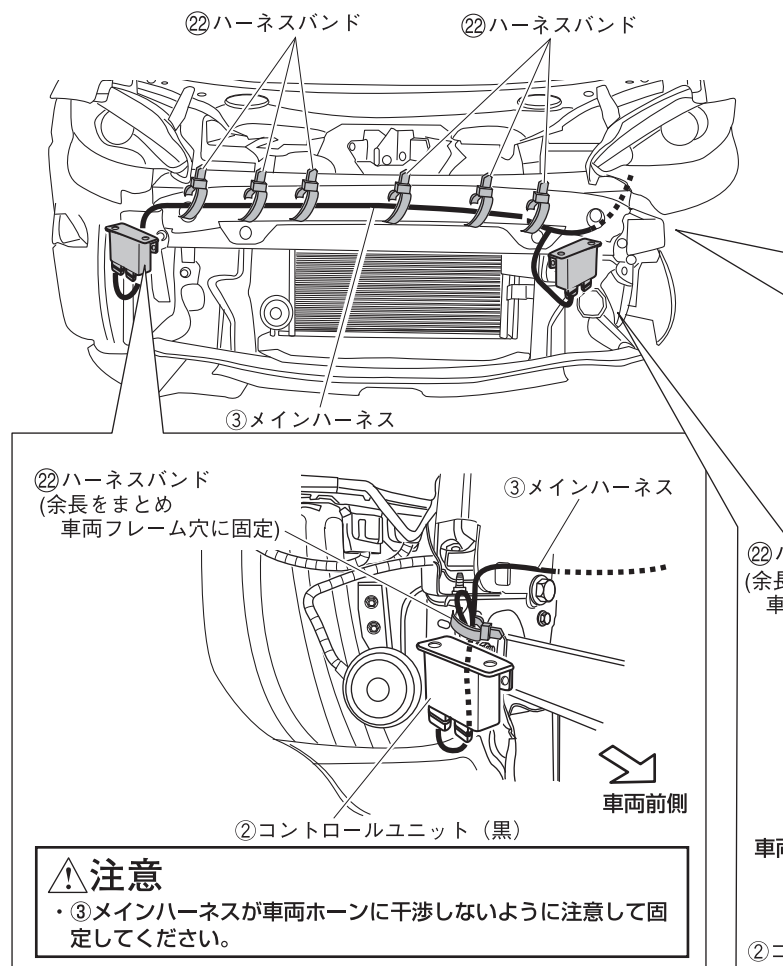

⚠注意

・③メインハーネスが車両ホーンに干渉しないように注意して固定してください。

■メインハーネスの固定(エンジンルーム内)

14. ③メインハーネスを周辺部品などに②ハーネスバンドで固定します。

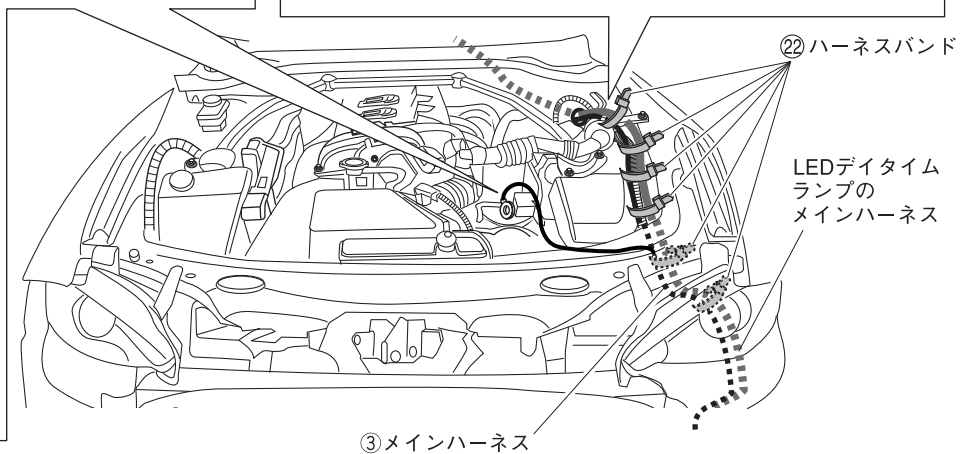
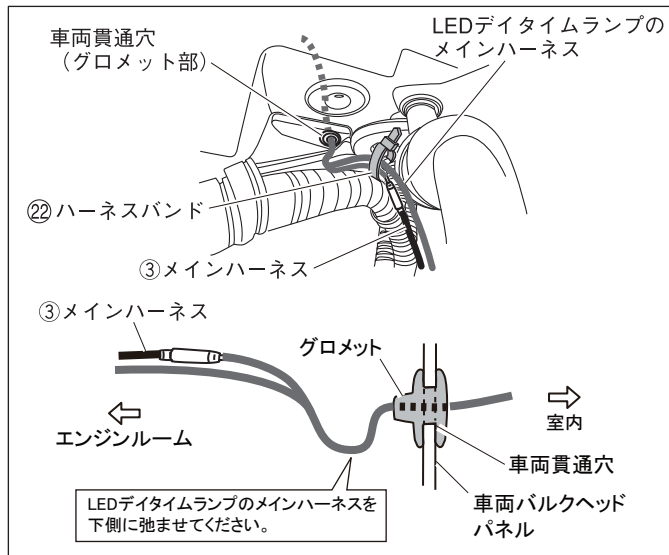
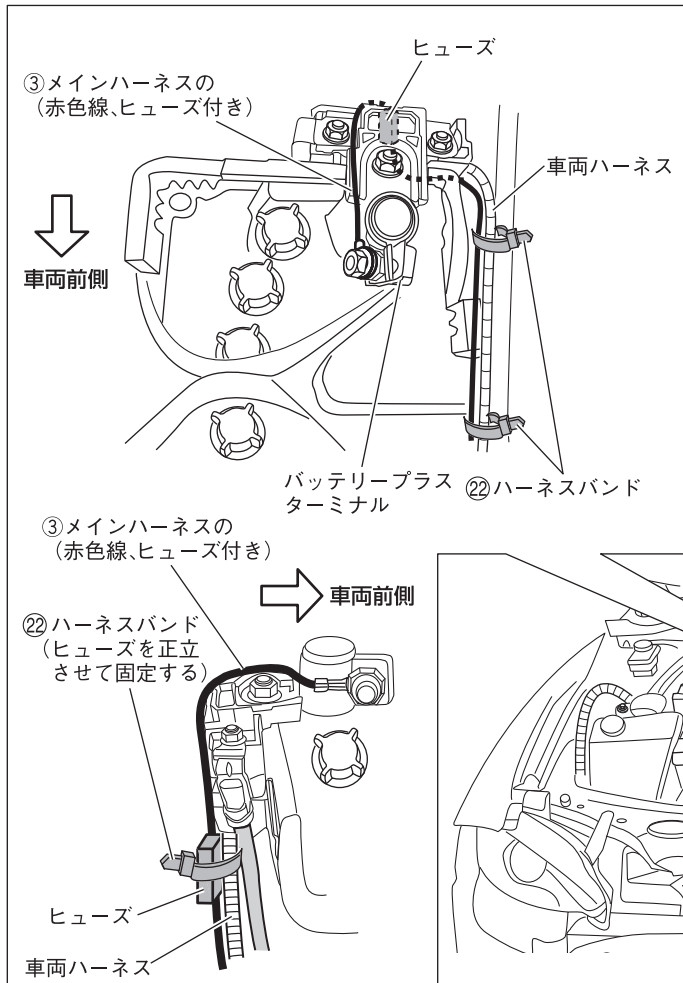

■スイッチの取付け

15. 運転席側ピラーカバーを外し、運転席側ロアパネルの上側のみクリップを外します。
16. 運転席側ロアパネルの図の位置にドリル(3mm)で下穴をあけ、ホルソー(20mm)で穴を拡げた後、ヤスリ等で回り止めの切欠きを作ります。
 ⚠ 穴あけ加工時にはロアパネル内側にあるハーネス等に損傷を加えないよう十分注意して作業を行ってください。
17. 運転席側ロアパネルにあけた穴に⑥スイッチを取付けた後、⑳ステッカーを⑥スイッチの上側に貼ります。

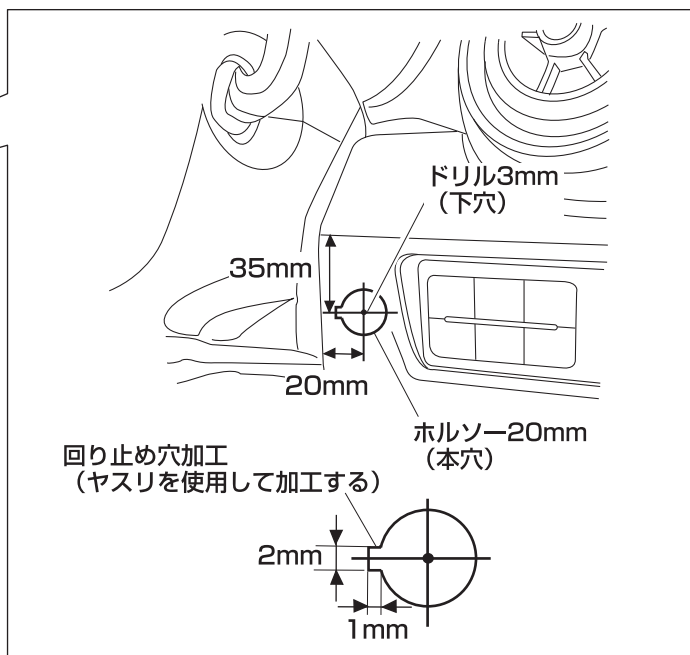
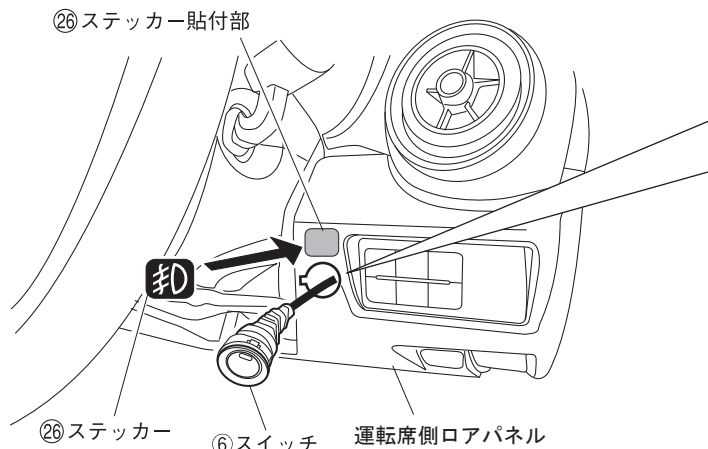

⚠ 注意

- ・必要以上の加工を避けるため、ドリル先端から10mmの位置にテープを巻きストッパーを作ってください。
- ・ドリルを使用する際は、必ず保護めがねを着用してください。

■スイッチハーネスの接続

18. スカッフプレート(運転席側/助手席側)、サイドトリム(運転席側/助手席側)を取外します。
19. ④スイッチハーネスを車両に取廻し、室内にあるLEDデイトタイムランプのメインハーネスのギボシ端子(オス)に④スイッチハーネスのギボシ端子(メス)を接続します。
20. ④スイッチハーネスの橙/黒色線(ヒューズ付き)をクラスタースイッチの10極コネクタの濃肌色線に②1 エレクトロタップ(赤)で接続します。
21. ④スイッチハーネスの丸端子を車両集中アースポイントに共締めします。

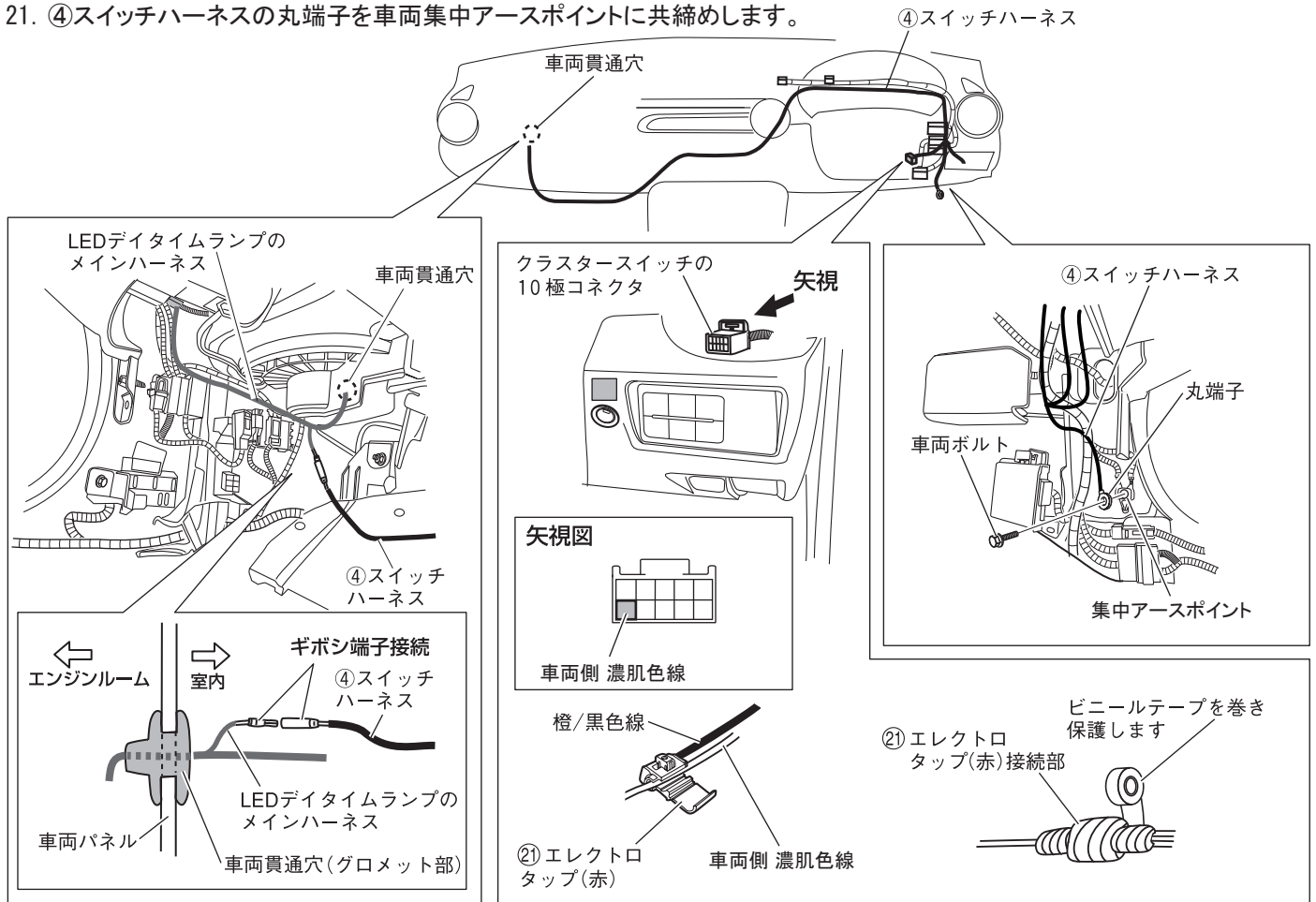

■スイッチハーネスの固定

22. ④スイッチハーネスを周辺部品などに②2 ハーネスバンドで固定します。
23. 助手席足元のフロアカーペットをめくり、②3 ウレタンシート(灰)2枚を半分(4枚)に切り、④スイッチハーネスを助手席側フロアパネルに貼付け固定します。
24. ④スイッチハーネスの3極コネクタと⑥6 スイッチの3極コネクタを接続し、車両ハーネスに②2 ハーネスバンドで固定します。
25. 運転席側ロアパネルを復元します。

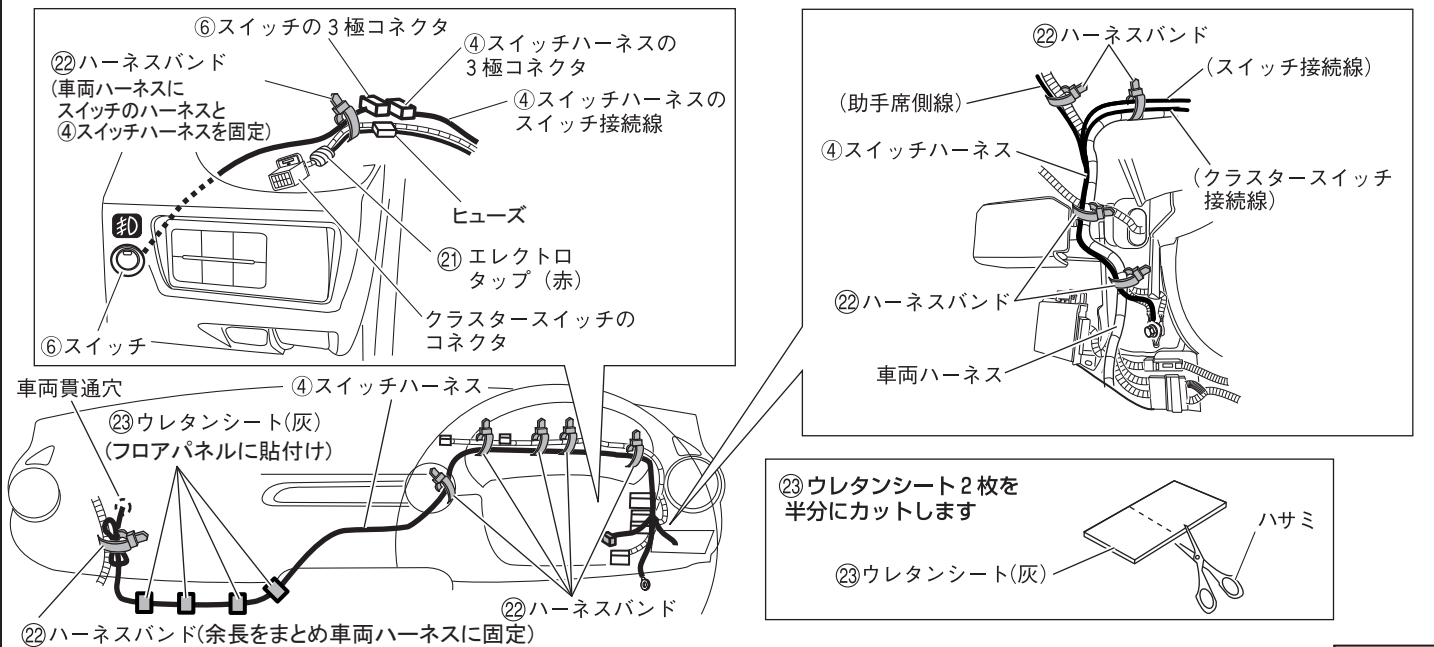

■LEDフォグランプハーネスの接続

26. ①LEDフォグランプの2極コネクタを②コントロールユニット(黒)に接続し、フロントバンパーを復元します。
27. 取外した車両部品を復元します。

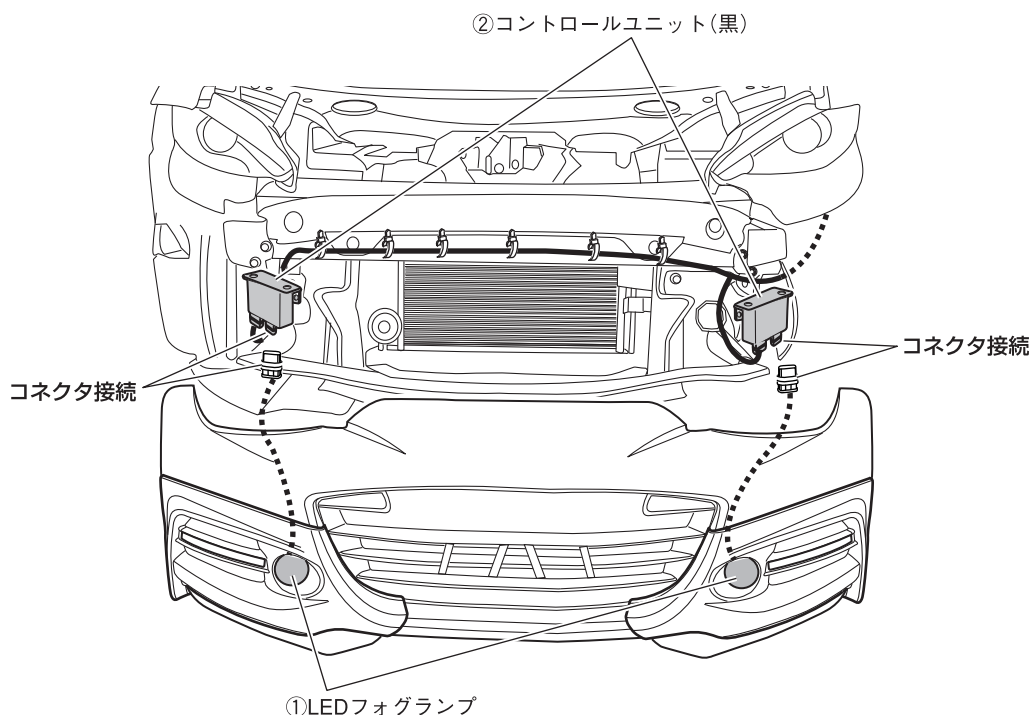

点灯確認及び光軸調整

1. 車両ランプスイッチ及び⑥スイッチがOFFであることを確認し、車両整備書の「バッテリー(-)ケーブル端子切り離し/接続後に必要となる作業」を参照し、車両の機能を復元します。
2. 平坦な場所に車両を移動し、タイヤの空気圧を指定値に調整します。
3. スモールランプを点灯後、⑥スイッチをONにし、①LEDフォグランプと⑥スイッチのインジケーターが正常に点灯することを確認します。
4. ①LEDフォグランプの中心の高さを計測し、カットオフライン(照射範囲の上位置)が5m先で5cm以上下向きになるように光軸を調整します。

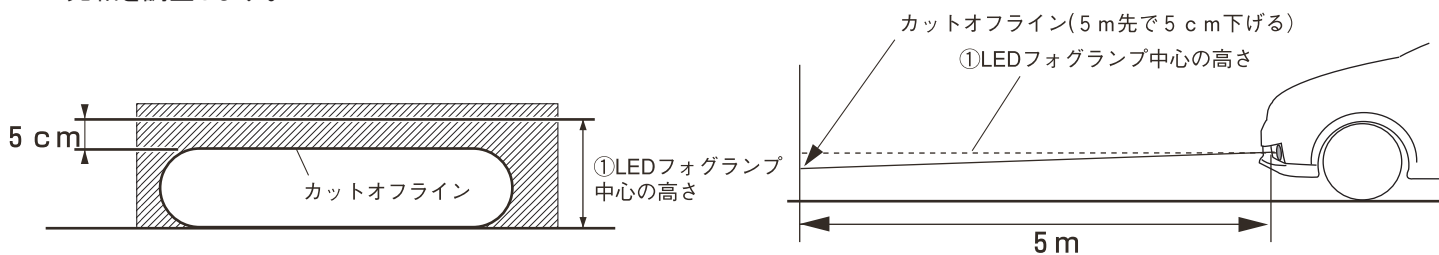

※光軸の調整方法

①LEDフォグランプの後側にある⑬ナイロンセルフロックナットM6を右に回すと上側に、左に回すと下側に調整可能です。

※左右共、同様に行う。

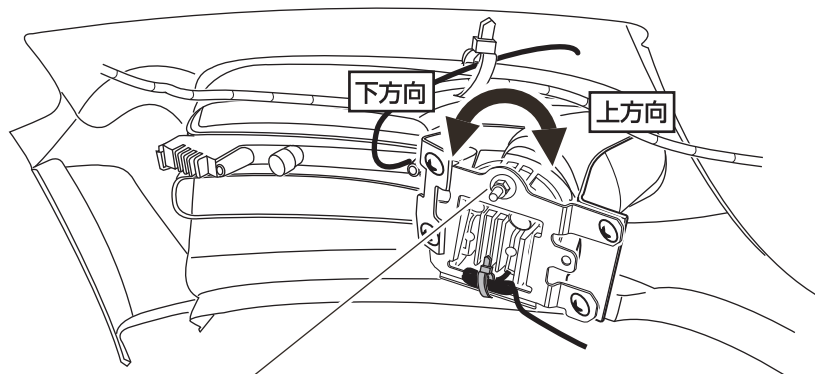

⑬ナイロンセルフロックナットM6