

Ram Air Intake System

No. MGS959
取扱説明書



株式会社オートエクゼ
〒104-0054 東京都中央区勝どき4-6-1
TEL 03-3531-8151 FAX 03-3531-8152

この度は、オートエクゼ ラムエアインテークシステムをお買い上げいただき誠にありがとうございます。本書は、当製品を車両に組み付ける前に行う作業、組み付ける時の注意点が記載してあります。作業を行う前に必ずご一読いただき、お取付の際には本書に従って作業を進めていただくようお願いいたします。また作業終了時には本書を必ずお客様にお渡しください。

適合車種：マツダスピードアテンザ（GG3P）

警告

- 一般公道等、歩行者や他の交通の妨げになる場所では作業しないで下さい。
- 作業中に車が動き出さないように平坦な場所でサイドブレーキ等をかけて確実に停車させて下さい。また、エンジンキーを抜きエンジンが完全に冷えてから作業を開始して下さい。
- 作業を行う場合は作業に適した服装で、必要に応じて保護手袋、保護眼鏡等を使用して下さい。
- 装着後は日頃のメンテナンスを十分に行い、各部の緩み等をチェックし増し締めを行って下さい。
- 表記車種以外の車に取り付ける際の加工については当社は一切責任を負いません。
- 取扱説明書は作業終了後も紛失しないように大切に保管して下さい。

正しいモータースポーツと暴走行為とは全く異質のものです。本製品を御利用頂く皆様に充分なる御理解と法規則にのっとった正しい使用をされる事をお願い申し上げます。

PARTS LIST



ダクトケースにフィルター、Vクランプ、ロアカース、ロアクランプが組み込まれて梱包されています。

ノーマルクリーナーの取り外し



1: インタークーラーのカバーを外します。



2: エアフロセンサーのカバーを取り外します。純正エアクリーナーボックスを外します。エアクリーナーブラケットも外します。エアクリーナーボックスからエアフロセンサーを取り外します。

3: ベンチレーションホースを外します。ロックピンを内側に押しながら引き抜きます。そのロック用のピンも外します。

4: 純正エアホースをベンチレーションパイプごと取り外します。

ラムエアインテークシステムの取り付け

注) ボルト及びナットは緩み防止のため、必ずネジロック剤等を塗付してから取り付けてください。

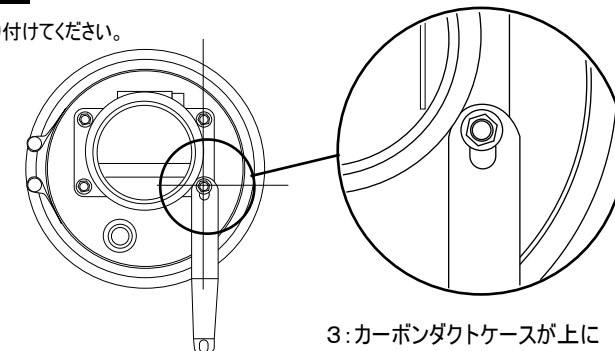
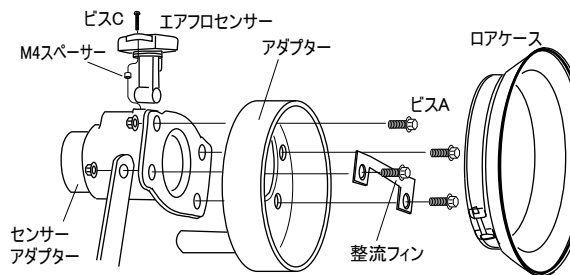

1: 付属パーツを図のように組み立てます。

2: ステーはアダプターに対して直角になるように取り付けます。



4: フィルター、カーボンダクトケースを写真のように組み立てます。

5: エアインテークパイプに付属の異径ホースを取り付け、バンドで締めます。

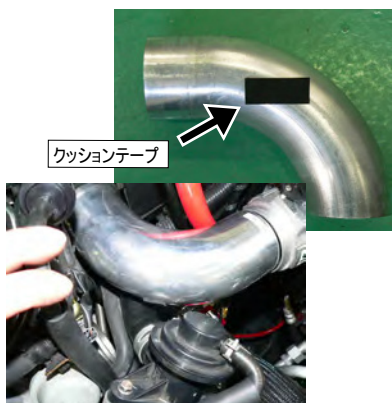

9: アルミサククションパイプとエアバイパスバルブのホースが接触しますので接触箇所のアルミパイプ側にクッションテープを貼り付けてください。

10: ブローパイプホースをシリンダーヘッドとラムエアインテークのニップルに挿し込みます。

11: ブローパイプホースをタイラップでまとめます。ボディやボンネットとのクリアランスを確認しながら各部増し締めを行ないます。その際、ダクトケースを上を持ち上げながらステーを固定してください。