

# Ram Air Intake System

No. MFD959

取扱説明書



株式会社オートエクゼ

〒104-0054 東京都中央区勝どき4-6-1  
TEL 03-3531-8151 FAX 03-3531-8152

この度は、オートエクゼ ラムエアインテークシステムをお買い上げいただき誠にありがとうございます。本書は、当製品を車輛に組み付ける前に行う作業、組み付ける時の注意点が記載してあります。作業を行う前に必ずご一読いただき、お取付の際には本書に従って作業を進めていただくようお願いいたします。また作業終了時には本書を必ずお客様にお渡しください。

適合車種：R X - 7 (FD3S) 全車

## 警告

- 一般公道等、歩行者や他の交通の妨げになる場所では作業しないで下さい。
- 作業中に車が動き出さないように平坦な場所でサイドブレーキ等をかけて確実に停車させて下さい。また、エンジンキーを抜きエンジンが完全に冷えてから作業を開始して下さい。
- 作業を行う場合は作業に適した服装で、必要に応じて保護手袋、保護眼鏡等を使用して下さい。
- 装着後は日頃のメンテナンスを十分に行い、各部の緩み等をチェックし増し締めを行って下さい。
- 表記車種以外の車に取り付ける際の加工については当社は一切責任を負いません。
- 取扱説明書は作業終了後も紛失しないように大切に保管して下さい。

正しいモータースポーツと暴走行とは全く異質のものです。本製品を御利用頂く皆様に充分なる御理解と法規則にのっとった正しい使用をされる事をお願い申し上げます。

## ノーマルクリーナーの取り外し

1:フレッシュエアダクトをビス2本外し、ノーマルクリーナーケースを取り外します。

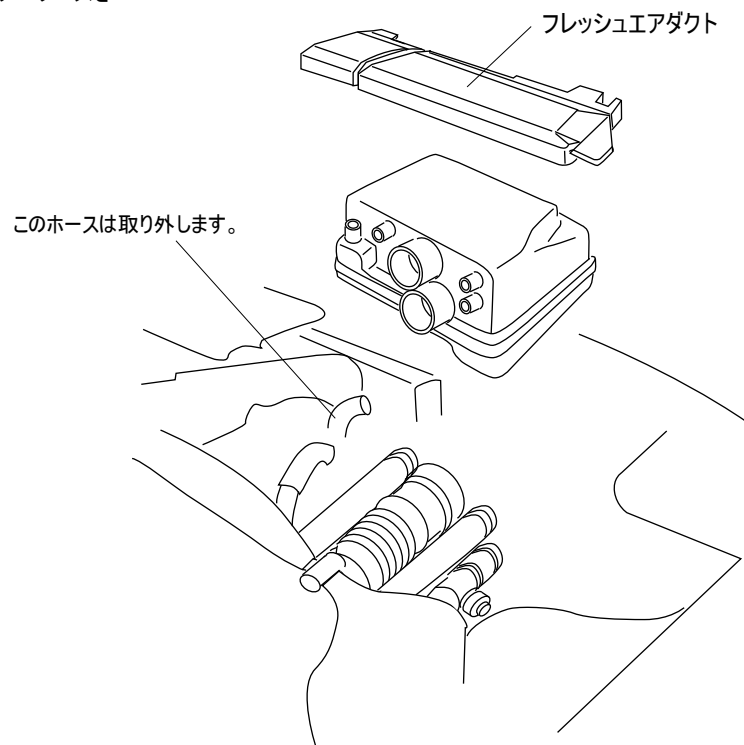

## PARTS LIST

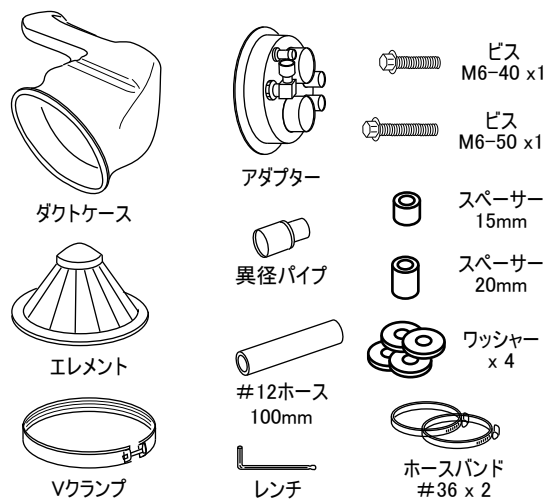

## ラムエアインテークシステムの取り付け

### 注意

本製品は遮熱効果を最大限発揮させるため、ダクトケースとボンネットのクリアランスが最小限となる様、設計されております。以上の事から車輛の個体差によっては、ダクトケースとボンネットが干渉する場合があります。もし干渉が発生する場合は付属のクッションテープを干渉箇所へ貼付するか、ボンネットの高さ調整を行って下さい。

1: 付属ホースに異径パイプを取付け、アダプターのニップルにホースを取付けます。

2: ノーマルのエアポンプホースを先端から100mmカットします。(下図参照)

3: アダプターASSYをインテークホース及び各ホースに差し込みます。インテークホースは付属バンド、その他ホースはノーマルバンドを使用します。その際アダプターASSYの位置は純正エアクリーナーボックスと同様にインテークホースが車輛に対し垂直になる位置でホースバンドを固定します。これを怠りますと、エアポンプホースがプーリーと干渉する恐れがあります。

L型ニップルはホースの角度に合わせてからロックします。(下右図参照)

4: アダプターにエレメントを挟みダクトケースをVクランプで止めます。

注意: ボンネットとの干渉を防ぐ為、Vクランプ固定ボルトの位置はダクトケースの側面にして下さい。

5: ダクトケースの先端を付属ビス、ワッシャー、スペーサーを使用してボディに固定します。

※装着後、定期的な各部増し締め点検を必ず行って下さい。

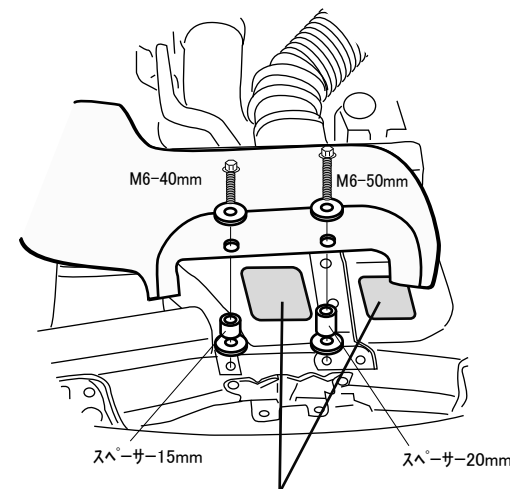

※ノーマルのエア導入口がインタークーラー前にある車両はテープ等でふさぐと冷却効率が向上します。

